



Riksarkivet

E-delegationsuppdraget Förstudie e-arkiv och e-diarium

Göran Kristiansson
Nordisk EI-Arkivseminar
Island 25-27 maj 2011



Målbilder ...

Målet för svensk e-förvaltning är att den ska vara så enkel som möjligt för så många som möjligt. Med det menas bland annat att e-förvaltningen och e-tjänster ska

- ✓ vara enkla att använda
- ✓ minska kostnader för företag och privatpersoner
- ✓ öka servicen och tillgängligheten
- ✓ öka kvaliteten och säkerheten
- ✓ öka insynen och medinflytandet
- ✓ öka samarbetet samt
- ✓ driva på utveckling och innovation.

För dig som användare ska e-tjänster vara lätta att hitta, enkla och säkra att använda när du kan och med de verktyg du väljer och bidra till att ge dig insyn. Förutsättningar för att nå detta mål är att myndigheter och kommuner samverkar och att dina behov står i fokus.

Projektet e-arkiv och e-diarium ska utreda förutsättningar för att skapa gemensamma e-arkiv och e-diarium för myndigheter. Syftet är att myndigheterna inte längre ska behöva bygga upp egna lösningar för diarium och arkiv utan istället utveckla sin kärnverksamhet, till exempel förbättra kundservicen. På längre sikt ska projektet underlätta för privatpersoner att hitta rätt i arkiven utan att veta var man ska söka.



Målbilder ...

Vårt uppdrag i förstudien ...

- ✓ lyfta fram och belysa olika alternativ för fortsatt arbete kring utvecklingen av e-tjänsterna.
- ✓ de rekommenderade alternativa färdplanerna ska utgöra beslutsunderlag för E-delegationen.

... för att klara av det ska vi ...

- ✓ Kartlägga behovsbilder för e-tjänsterna e-arkiv och e-diarium
- ✓ Göra lönsamhetsbedömning
- ✓ Göra sårbarhetsanalys
- ✓ Ta fram rekommendationer som innehåller alternativa färdplaner

... utifrån den kunskap vi får ska vi peka ut ...

- ✓ en vision för e-tjänsterna e-arkiv och e-diarium
- ✓ strategi(er) som stöttar visionen
- ✓ en konceptuell modell med efterfrågad funktionalitet
- ✓ en genomförandemodell på kort och lång sikt
- ✓ färdplan(er)



Deltagare och finansiering ...

Ansvarig myndighet och andra deltagande organisationer?

Riksarkivet ansvarar, i egenskap av färdledare, för förstudien i samverkan med E-delegationen, Arbetsförmedlingen, Bolagsverket, Försäkringskassan, Pensionsmyndigheten, Tillväxtverket och SKL (Sveriges kommuner och landsting).

Finansieringen av förstudien?

Förstudien finansieras genom deltagande myndigheter, SKL och E-delegationen och fördelas enligt nedan:

- Externa kostnader fördelas mellan deltagande myndigheter samt E-delegationen.
- Interna timmar fördelas på deltagande myndigheter



Förstudiens tidplan ...

Förstudiens tidplan och faser?

Förstudien genomförs under juni-dec 2010 med överlämnande av förstudierapport till E-delegationen som sista aktivitet. Förstudien är indelad i ett antal faser:

BP2	BP3 – SG1	BP4	BP5 – SG2	BP6	BP7 – SG3	BP8 – SG4
15/6	30/8	4/10	1/11	15/11	15/12	20/1 2011

- 2010-06-15 Mobilisering** Fasen innefattar arbete med att detaljplanera förstudien, förbereda gemensamma arbetsinsatser (workshops), etablera stödfunktion för informationsutbyte, resurssäkra och initiera kommande arbete.
- 2010-08-30 Beredning** Planering och informationsinhämtning sker inledningsvis för att följas av gemensamma arbetsinsatser i form av workshops
- 2010-10-04 Analys** Alla underlag analyseras och följs upp av berörda intressenter. Ytterligare information införskaffas om så behövs.
- 2010-11-01 Sammanställning** Analysens resultat sammanställs och kvalitetssäkras genom remisshantering i referensgrupp. Eventuell ytterligare analys sker. Förstudierapport sammanställs.
- 2010-12-15 Överlämnande** Förstudien förlängs och rapporten överlämnas och
2011-01-31 projektet avslutas.



Förstudiens relationer ...

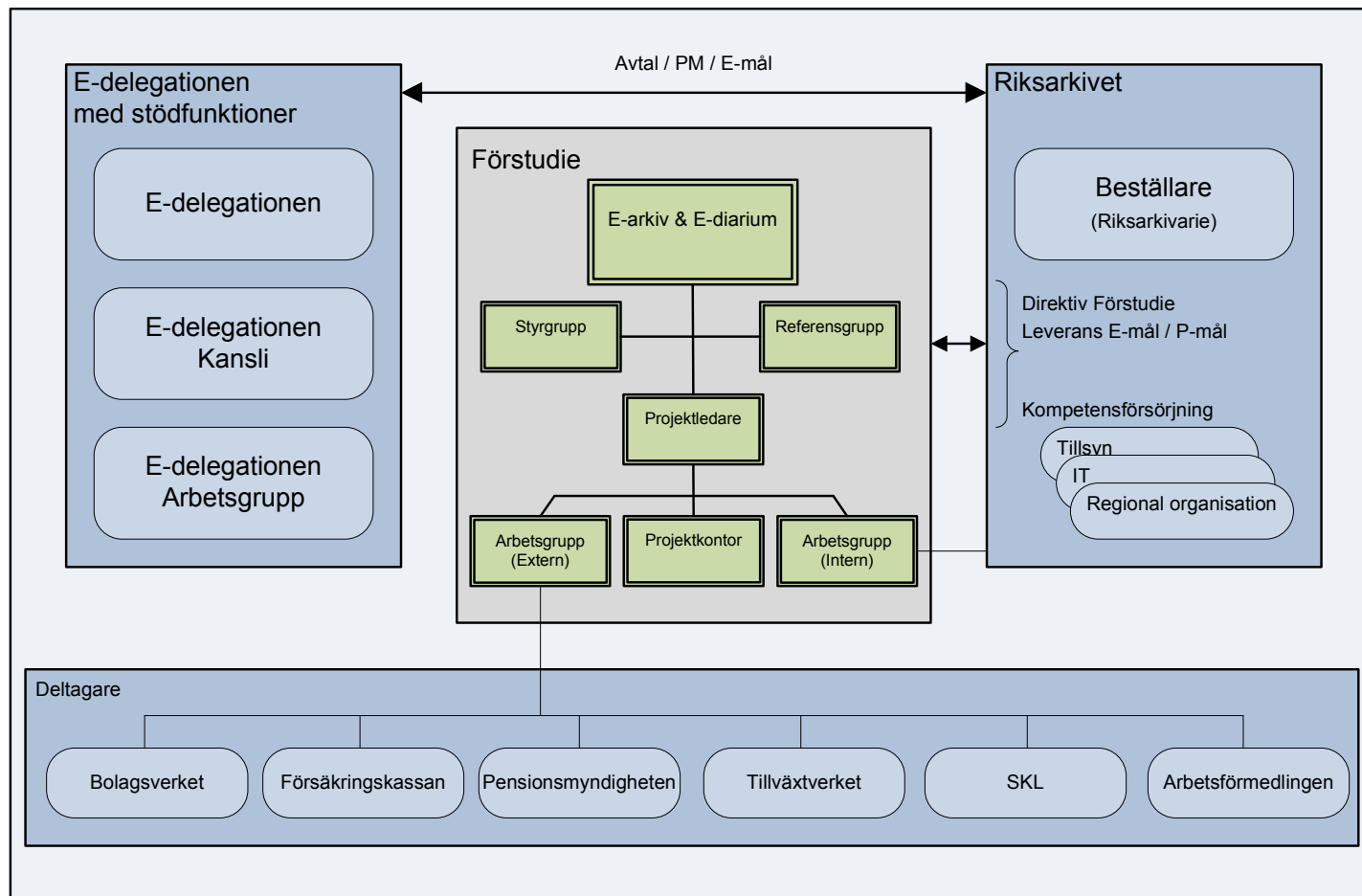

Förstudiens projektorganisation ...

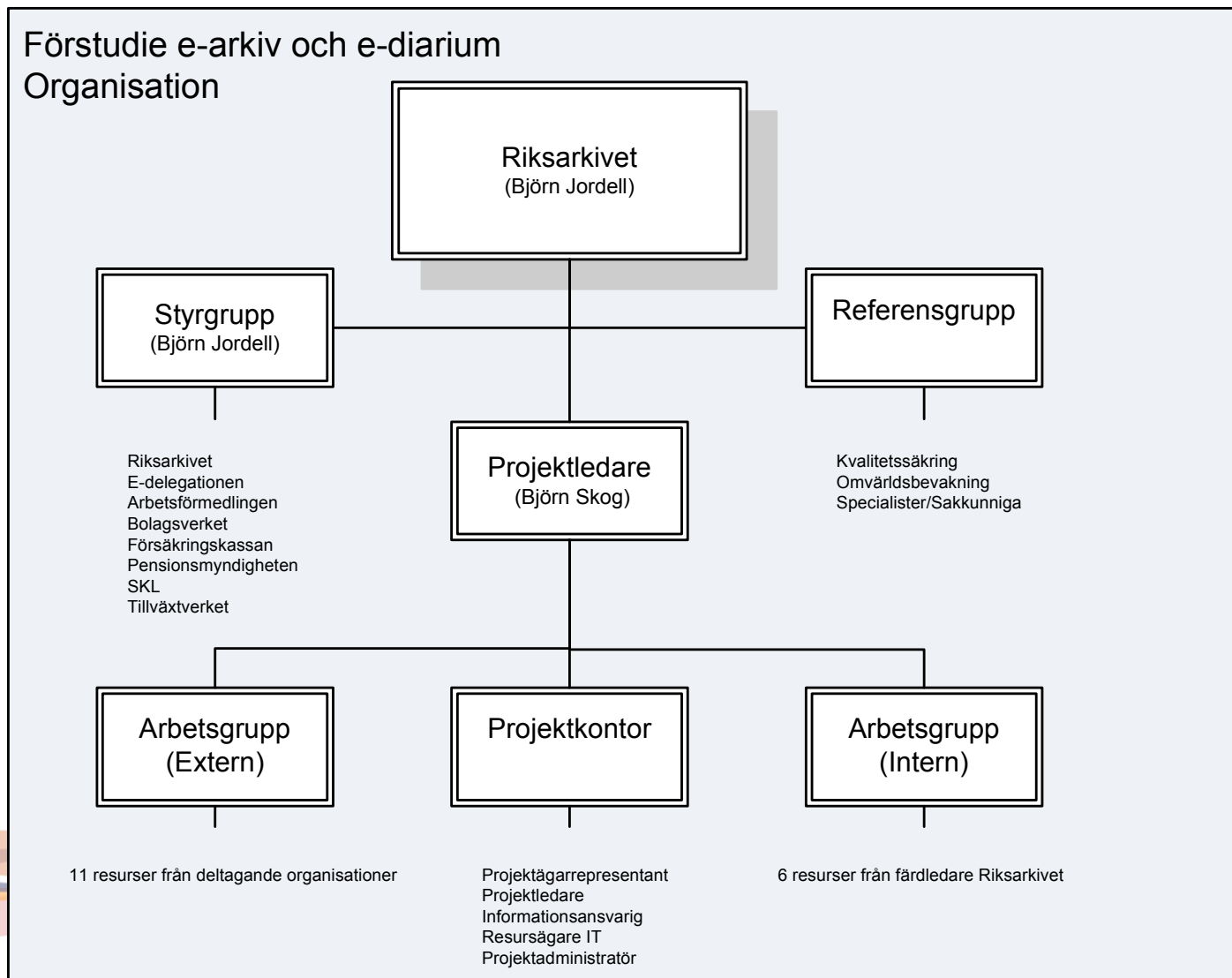

E-Arkiv

Inga dedicerade system för E-arkiv

Verksamhetssystemen lagrar all data och administrerar alla processer

Det finns inga dedicerade system för E-arkivering

Det finns ingen generell modell för överföring av data till arkivmyndighet

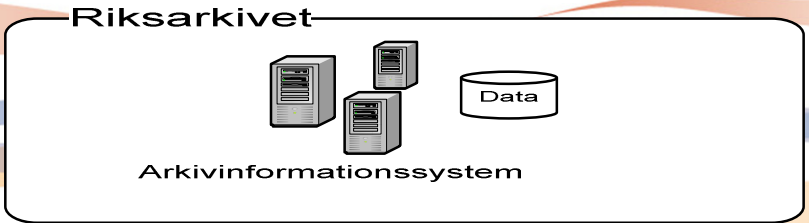
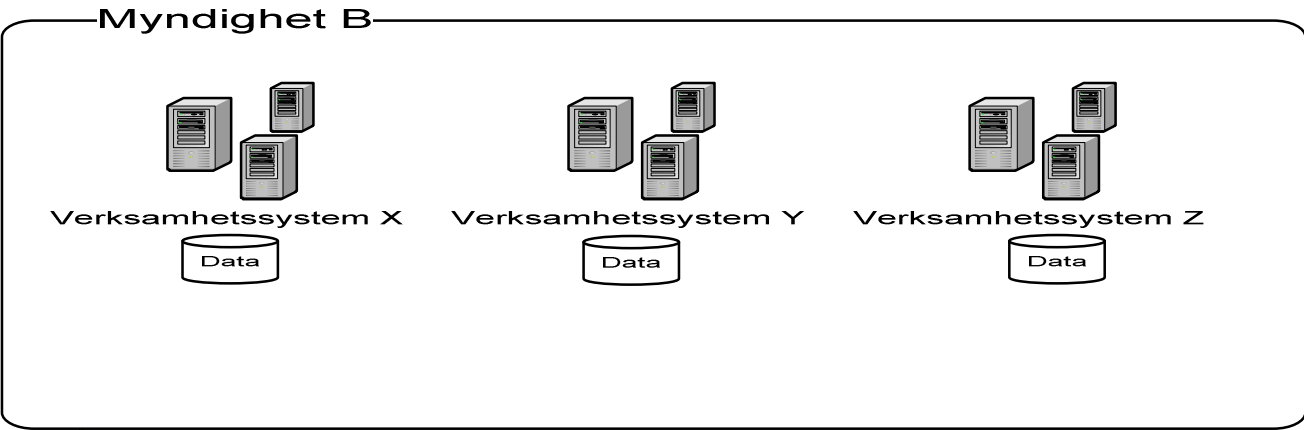
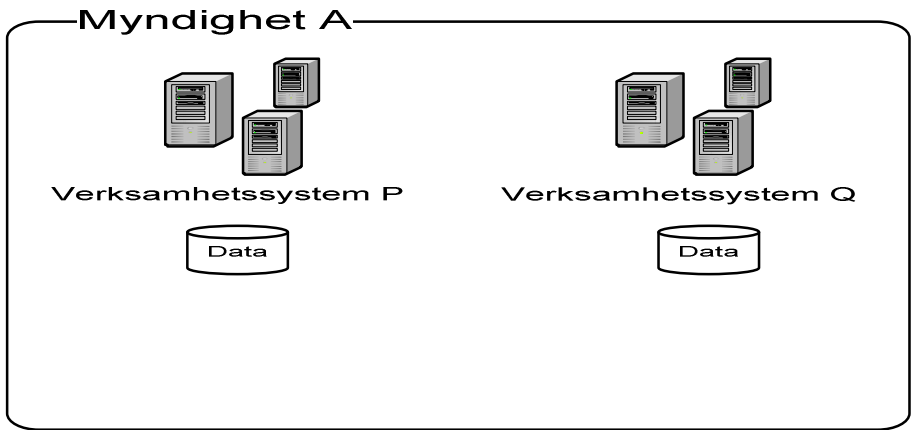

Verksamhetssystemen används för handläggning av ärenden och andra verksamhetsprocesser

Myndigheterna har egna dedicerade system för E-arkivering vilka omfattar följande funktioner:

- Anslutning av verksamhetssystem
- Inleverans (ingest)
- Återsökning/hämtning (access)
- Lagring av akter och handlingar
- Regelstyrd gallring
- Bevarandestrategier
- Arkivredovisning
- Uppföljning/statistik

Det saknas en generell modell för migrering till annat E-arkiv samt för överföring av data till arkivmyndighet

E-Arkiv

System för E-arkiv inom myndigheter

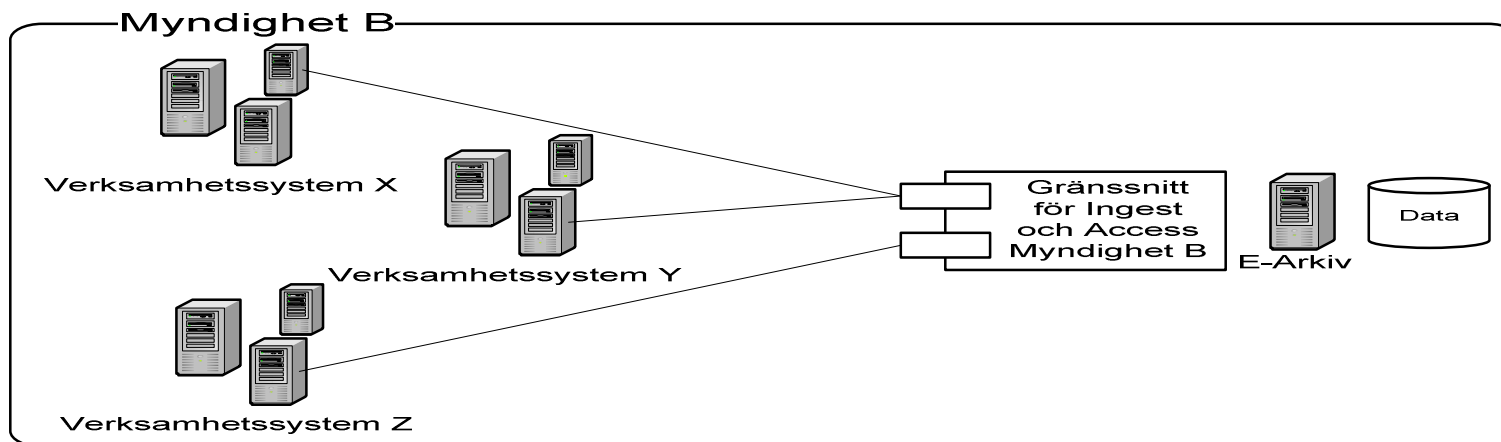
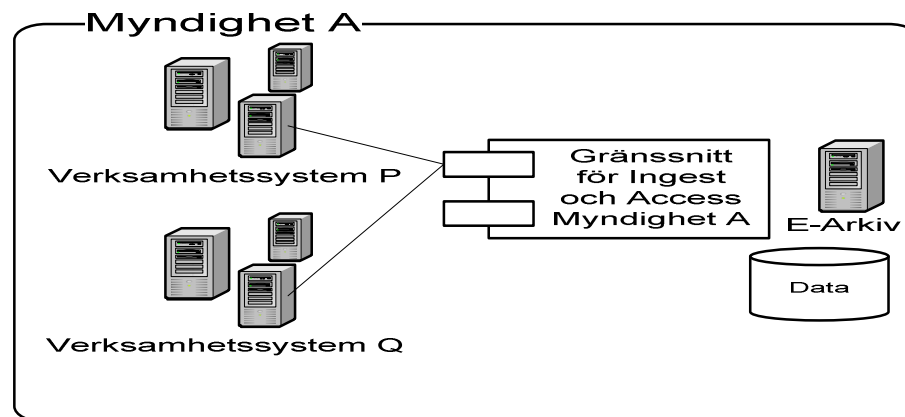

Riksarkivet

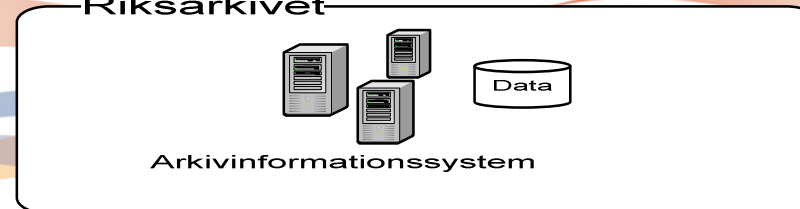

Verksamhetssystemen används för ärendehandläggning och annan löpande verksamhet

Myndigheter kan ansluta sina verksamhetssystem via standardiserade gränssnitt till generella tjänster för E-arkivering. Dessa kan tillhandahållas av andra myndigheter eller av företag och bör omfatta följande funktioner:

- Anslutning av verksamhetssystem
- Inleverans (ingest)
- Atersökning/hämtning (access)
- Lagring av akter och handlingar
- Regelstyrd gallring
- Bevarandestrategier
- Arkivredovisning
- Uppföljning/statistik
- Export till annan E-arkiv tjänst
- Överföring till arkivmyndighet

Standardiserade gemensamma gränssnitt möjliggör migrering mellan olika system för E-arkivering, överföring till Riksarkivet samt en generell söktjänst för E-arkiv

E-Arkiv

Generell E-arkiv tjänst

Myndighet A

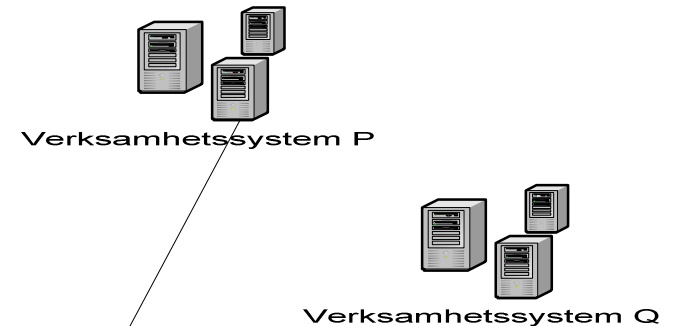

Myndighet B

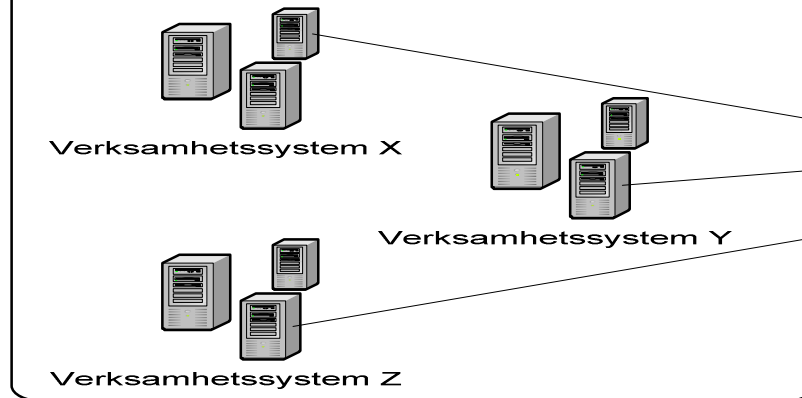

E-Arkiv tjänst



Mina Sidor



Riksarkivet



System för långsiktig informationsförsörjning

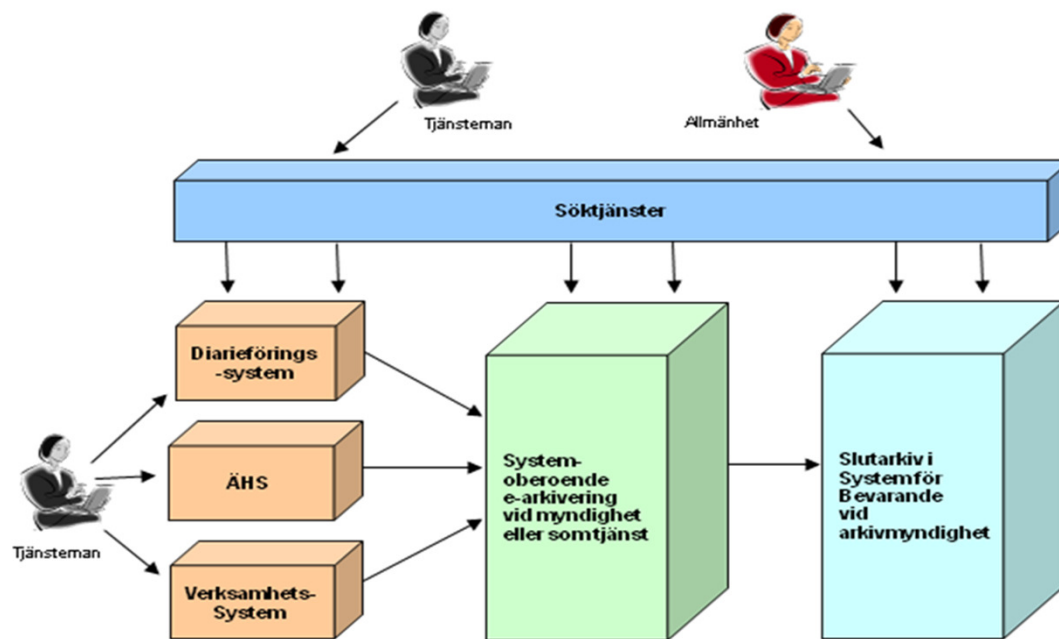

Förstudien föreslog

- att Riksarkivet ges i uppdrag att leda ett stegvis upplagt arbete med inriktning mot gemensamma verksamhetsstöd för e-arkiv och e-diarium inom statsförvaltningen; samverkan kan därvid ske med kommuner och landsting,
- att ett första steg tas genom utarbetande av förvaltningsgemensamma specifikationer för e-arkiv och e-diarium, att e-delegationen tillsätter ett utskott för att driva arbetet, samt att arbetet sker i samverkan mellan statliga myndigheter, kommuner och landsting,
- att specifikationerna ska kunna utgöra underlag för tjänstebaserade lösningar i syfte att möjliggöra utbyte av information mellan statliga myndigheter, kommuner och landsting, samt mellan myndigheterna och deras arkivmyndigheter,
- att specifikationerna för e-arkiv och e-diarium testas och kvalitetssäkras genom piloter som utvecklas inom det statliga och det kommunala området,



Förstudien föreslog vidare

- att Riksarkivet ges ett övergripande ansvar för att vidareutveckla och förvalta specifikationerna i samverkan med andra statliga myndigheter, kommuner och landsting,
- att det utreds hur den finansieringsmodell som beskrivs i e-delegationens betänkande ska tillämpas vid utveckling, drift och förvaltning av gemensamma verksamhetsstöd,
- att en utredning tillsätts för att behandla bl.a.
 - Riksarkivets och övriga arkivmyndigheters roll i e-förvaltningen, och
 - behovet av en förstärkning av Riksarkivets föreskriftsrätt avseende sambanden mellan registrering och arkivredovisning.



Se vidare förstudierapporten på www.riksarkivet.se/default.aspx?id=22306&ptid=0

En bit på väg (SOU 2011-27)

- **Gemensamma tjänster för e-arkiv och e-diarium**
 - Regeringen ska ge Riksarkivet i uppdrag att leda ett stegvis upplagt arbete
- **Förvaltningsgemensamma specifikationer för e-arkiv och e-diarium**
 - Regeringen ska ge Riksarkivet i uppdrag att ha ett övergripande ansvar
- **Arbetet med Förvaltningsgemensamma specifikationer för e-arkiv och e-diarium på kort sikt**
 - Delegationen avser tillsätta en projektgrupp för att driva arbetet
- **Riksarkivets och andra arkivmyndigheters roll vad gäller e-arkiv och e-diarium**
 - Regeringen ska tillsätta en utredning



Se vidare betänkandet på www.edelegationen.se/betankande/en-bit-pa-vag

Hur går vi vidare?

- Riksarkivet har påbörjat planeringsarbetet och det leds av Tillsynsavdelningen
- Identifiera kluster av förvaltningsgemensamma specifikationer såsom t ex e-diarium, EAPA-system
- Utveckla pilotsystem. En grupp myndigheter i Västernorrland har anmält intresse såsom t ex Försäkringskassa, Bolagsverket, Pensionsmyndigheten och CSN. Även Mittuniversitetet är intresserat
- E-arkiv och e-diarium nämns i betänkandet Ett myndighetsgemensamt servicecenter (SOU 2011:38)
- Nationell strategi för digitalisering och digitalt bevarande
- Samordningssekretariat för arkiv, bibliotek och museer

